



Leistung

Zugkraft: 76.000 N
max. Geschwindigkeit: 20 km/h
Anhängergewicht in Ebene: 152 t
(lt. VDI 3973 R=500 N/t – Reibung 0,8 – Steigung 0%)

Rahmen und Gewicht

Elektrisch verschweißte, verwindungssteife Struktur, massive vordere und hintere Prallplatten, Kotflügel aus 30 mm Stahlblech
Gesamtgewicht: 9500 kg

Antrieb

Allrad Antrieb 4 x 4 mit 2-Achs-Lenkung
Kraftübertragung mittels Drehmomentwandler und halbautom. Gangwechsel mit extra Kühlsystem mit Temperaturüberwachung
4 vorwärts-, 3 rückwärts Gänge
max. Geschwindigkeit: 20 km/h

Lenkung

4 Lenkungsarten per Knopfdruck wählbar
■ nur vorne ■ nur hinten
■ vorne + hinten ■ parallel
servo-hydraulisch unterstützte Lenkung, automatische Ausrichtung, Linkslenker

Motor Diesel

Dieselmotor, Hersteller: Perkins
Modell: 904J-E28T (Tier5)
4-Zyl. Motor, wassergekühlt
Hubraum: 2800 cm³
Leistung: 55,4 kW bei 2400 U/min

Motor Autogas LPG

LPG-Gasmotor, Hersteller: GM / PSI
Modell: 3.0L-i4
4-Zyl. Motor, wassergekühlt
Hubraum: 3000 cm³
Leistung: 54 kW bei 3000 U/min

Stand Mär. 2025 - vorbehaltlich technischer Änderungen

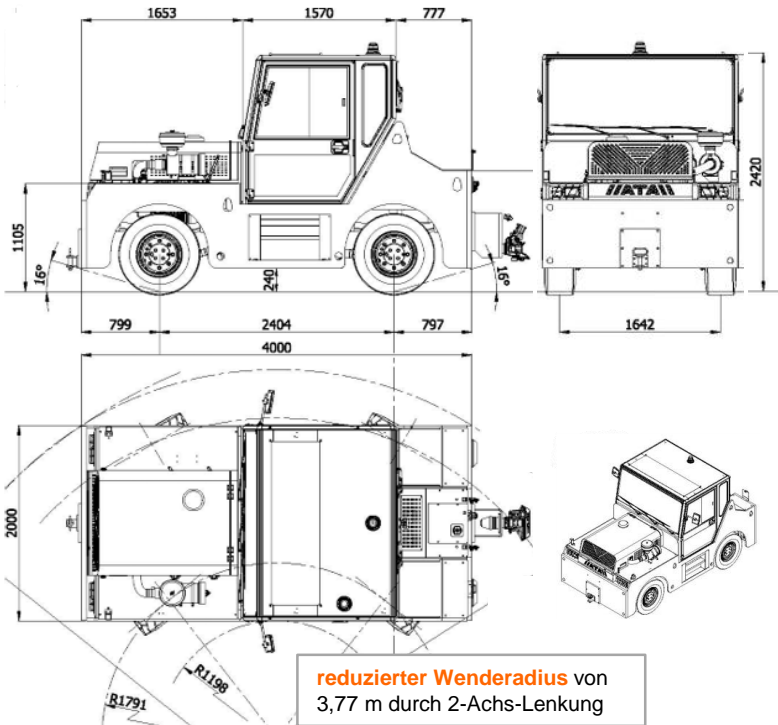

Kabine

Vollkabine aus Stahlblech mit 360° Rundumsicht, Schwingungs- und geräuschoptimiert, 2 Seitentüren mit Schiebefenstern + Schiebefenster hinten
Heizung und Belüftungssystem
Scheibenwischer, Innen- und Außenspiegel
Gefederter und einstellbarer Fahrersitz, einfacher Beifahrersitz, mit Sicherheitsgurten ausgerüstet

Bremsen

Betriebsbremse: 2 unabhängige Bremskreisläufe, servo-unterstützt, wartungsfreie Lamellenbremse auf alle 4 Räder

Parkbremse: auf alle Räder wirkend, einfach elektronisch bedienbar mit Push-Button

Federung

Blattfedern vorne und hinten

Leistungsdiagramm

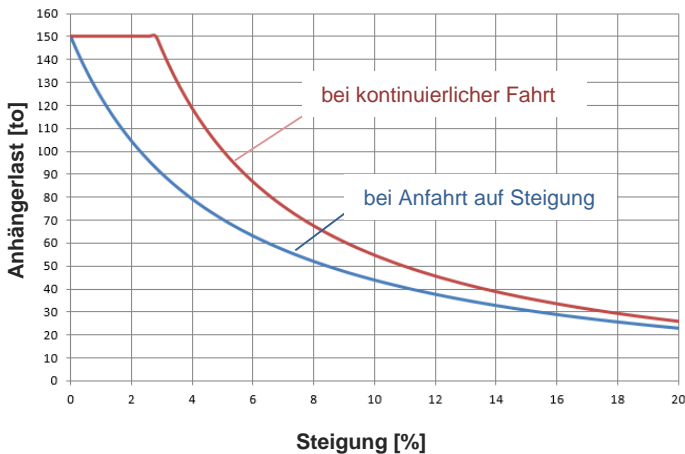

Lackierung

Alle Rahmen- und Chassisteile werden sandgestahlt, zweifach grundiert und mit wetterbeständigem Decklack lackiert, Farbton RAL 2000 – gelb-orange

Kupplung

hinten: Bolzenkupplung, 3 Positionshöhen
vorne: Bolzenkupplung, 1 Position

Räder

Größe: 315/70 R 15 TL Luftreifen
2 x vorne – 2 x hinten

Ausstattung / Elektrik

Betriebsspannung: 12 Volt.
StVZO-mäßige Beleuchtung
akustisches Warnsignal bei Rückwärtsfahrt, Rundumwarnleuchte, NOT-AUS, Zündschloss mit Schlüsselschalter, Hupe

Betriebsstundenanzeige, Tankanzeige, Voltmeter, Temperaturanzeige (Kühlwasser + Getriebeöl), Öldruckanzeige für Getriebe- und Motoröl, Automatische Stopp Funktion bei zu hoher Temperatur und niedrigem Ölstand

Optionen

- Bereifung (z.B. CSE)
- Dieselpartikelfilter
- Anhängersteckdosen
- Arbeitsscheinwerfer
- 2-Achs-Lenkung
- Rückasteinrichtung
- Klimaanlage
- Druckluftversorgung
- und vieles mehr