



Der Elektro-Personentransporter Grifo ist ein reines Elektrofahrzeug und sondert 0% Emissionen im Fahrbetrieb ab. Er hat eine EU-weite **Straßenzulassung** und ist bis zu **40 km/h** schnell. Unbeladen hat er eine Reichweite von bis zu 130 km*. Er ist für bis zu **7 Passagieren** geeignet oder 4 Passagiere und ein Rollstuhl. Er ist serienmäßig mit einem Aluminiumrahmen ausgerüstet, der zugleich leicht und korrosionsbeständig ist. Standardmäßig kommt er mit **Lithium** Batterien.

Ladepazität

max. **7 Passagiere** 8 Pass. auf Privatgrund,
oder 4 Passagiere und 1 Rollstuhlfahrer
plus **260 kg Gepäck**

Rahmen und Gewicht

Elektrisch verschweißte, verwindungssteife
Struktur aus Aluminium (eloxiert)

Verkleidungen aus ABS Kunststoff

Gesamtgewicht inkl. Std Batterie: 1.370 kg
Zul. Gesamtgewicht: 2.000 kg

Antrieb

Hinterradantrieb mit Direktgetriebe

elektronischer Schalthebel am Lenkrad
für Vorwärts- und Rückwärtsfahrt

Motor Elektro

72V Drehstrom – Motor mit AC-Technik
inkl. regenerativer Energierückführung,
wartungsfrei

stufenlos regelbare Fahrgeschwindigkeit
und programmierbare Beschleunigungs-
werte

Leistung: **10 kW** (S2=60', Spitze 15 kW))

max. Geschwindigkeit: 40 km/h
max. Steigfähigkeit: 15%
max. Reichweite: 118 km*

Batterie

Lithium-Batterie LiPO4 mit 12,8 KW
(wartungsfrei, mit Batterie-Management-System,
integrierte Vorheizung)

onboard Ladegerät 10-20kW
für 240V Anschluß

* Laut ECE101 Testmodus, mit 335Ah Batterie

Stand Okt. 2019 - vorbehaltlich technischer Änderungen

Abmessungen

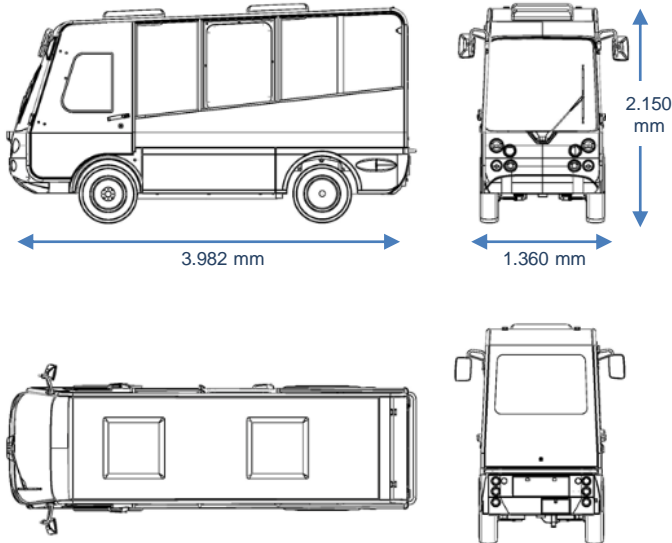

Wenderadius (außen): 3.970 mm

Ausstattung



Sitzbank für 3
Passagiere, mit
Sicherheitsgurt



Optionen Bullbar für vorne



Stehplatz mit Haltestange

Optionen

- Bereifung (z.B. Allwetter)
- Schiebetüre
- Rollstuhlrampe
- akustisches Warnsignal bei Rückwärtsfahrt
- Li-Ionen Batterie
- Heizung (elektrisch oder Gas)
- Radio/CD
- Rundumwarnleuchte und vieles mehr

Kabine

Vollkabine mit 360° Rundumsicht, geräuschoptimiert, 2 Seitentüren mit Schiebefenstern, 1 Passagiertür, Scheibenwischer, Innen- und Außenspiegel, Ablagefach, einstellbarer Fahrer- und Beifahrersitz, mit Kopfstützen und Sicherheitsgurten ausgerüstet, 2 x Sonnendach, 2 Passagierbänke (optional Rollstuhlrampe)

Federung

Federbeine MacPherson mit Stoßdämpfern vorne, Blattfedern mit Stoßdämpfern hinten

Lenkung

Leichtgängige, mechanische Lenkung, einstellbare Lenksäule, Linkslenker

Bremsen

verschleißfreie, elektromotorische Bremse mit regenerativer Energierückführung

Betriebsbremse:

2 unabhängige Bremskreisläufe, Scheibenbremsen vorne, Trommelbremsen hinten

Feststellbremse: mechanisch auf die Hinterachse wirkend, elektronisch kontrolliert

Rahmen und Lackierung

Der Rahmen ist aus eloxierten Aluminium und zusätz. mit Antikorrosionswachs beschichtet

Chassis und Kabine sind in anthrazit-grau. Die Frontverkleidung in RAL 9003 – weiß

Kupplung

Standard = keine

-> Option: Kugel-, Bolzenkupplung, Kombi, ...

Räder

Luftreifen, Größe 145 R13 auf Stahlfelgen
Optional 165/70 R13 (M+S)

Ausstattung / Elektrik

StVZO-mäßige Beleuchtung, Multifunktions-Display mit Geschwindigkeit, Batteriekapazität und Betriebsstundenanzeige, Sitzkontaktschalter, NOT-AUS, Zündschloss mit Schlüsselschalter, Hupe, 12V Steckdose

Stand Okt. 2019 - vorbehaltlich technischer Änderungen