



Der Elektro-Personentransporter Geco ist ein reines Elektrofahrzeug und sendet 0% Emissionen im Fahrbetrieb ab. Er hat eine EU-weite **Straßenzulassung** und ist bis zu **40 km/h** schnell. Unbeladen hat er eine Reichweite von bis zu 130 km\*. Er ist für bis zu **6 Passagieren** geeignet oder 4 Passagiere und ein Rollstuhl. Er ist serienmäßig mit einem Aluminiumrahmen ausgerüstet, der zugleich leicht und korrosionsbeständig ist. Optional wird auch ein **Li-Ionen** Batterie angeboten.

## Ladepazität

max. **6 Passagiere**  
oder 4 Passagiere und 1 Rollstuhlfahrer  
plus **260 kg Gepäck**

## Rahmen und Gewicht

Elektrisch verschweißte, verwindungssteife Struktur aus Aluminium (eloxiert)

Verkleidungen aus ABS Kunststoff

Gesamtgewicht inkl. Std Batterie: 1.370 kg  
Zul. Gesamtgewicht: 2.000 kg

## Antrieb

Hinterradantrieb mit Direktgetriebe

elektronischer Schalthebel am Lenkrad für Vorwärts- und Rückwärtsfahrt

## Motor Elektro

72V Drehstrom – Motor mit AC-Technik inkl. regenerativer Energierückführung, wartungsfrei

stufenlos regelbare Fahrgeschwindigkeit und programmierbare Beschleunigungswerte

Leistung: **10 kW** (S2=60', Spitze 15 kW))

max. Geschwindigkeit: 40 km/h  
max. Steigfähigkeit: 15%  
max. Reichweite: 118 km\*

## Batterie

72V AGM – Batteriepaket (wartungsfrei) mit 225 Ah (= 16,2 kWh), onboard Ladegerät

Optional - 335 Ah Batterie (= 24,1 kWh)  
- Batteriewechsel seitlich  
- Li-Ionen Batterie und Ladegerät

## Abmessungen

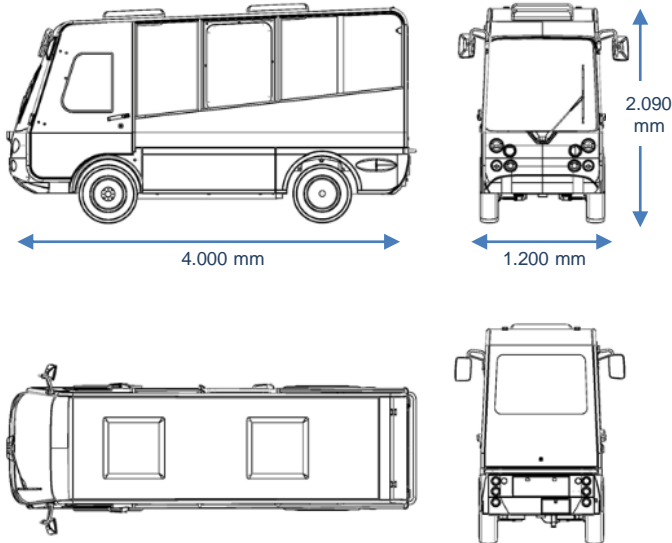

Wenderadius (außen): 3.970 mm

## Ausstattung



Optionen Bullbar für vorne



und hinten

## Optionen

- Bereifung (z.B. Allwetter)
- Schiebetüre
- Rollstuhlrampe
- akustisches Warnsignal bei Rückwärtsfahrt
- Li-Ionen Batterie
- Heizung (elektrisch oder Gas)
- Radio/CD
- Rundumwarnleuchte und vieles mehr ....

## Kabine

Vollkabine mit 360° Rundumsicht, geräuschoptimiert, 2 Seitentüren mit Schiebefenstern, 1 Passagiertür, Scheibenwischer, Innen- und Außenspiegel, Ablagefach, einstellbarer Fahrer- und Beifahrersitz, mit Kopfstützen und Sicherheitsgurten ausgerüstet, 2 x Sonnendach, 2 Passagierbänke (optional Rollstuhlrampe)

## Federung

Federbeine MacPherson mit Stoßdämpfern vorne, Blattfedern mit Stoßdämpfern hinten

## Lenkung

Leichtgängige, mechanische Lenkung, einstellbare Lenksäule, Linkslenker

## Bremsen

verschleißfreie, elektromotorische Bremse mit regenerativer Energierückführung

Betriebsbremse:

2 unabhängige Bremskreisläufe, Scheibenbremsen vorne, Trommelbremsen hinten

Feststellbremse: mechanisch auf die Hinterachse wirkend, elektronisch kontrolliert

## Rahmen und Lackierung

Der Rahmen ist aus eloxierten Aluminium und zusätz. mit Antikorrosionswachs beschichtet

Chassis und Kabine sind in anthrazit-grau. Die Frontverkleidung in RAL 9003 – weiß

## Kupplung

Standard = keine

-> Option: Kugel-, Bolzenkupplung, Kombi, ...

## Räder

Luftreifen, Größe 145 R13 auf Stahlfelgen  
Optional 165/70 R13 (M+S)

## Ausstattung / Elektrik

StVZO-mäßige Beleuchtung, Multifunktions-Display mit Geschwindigkeit, Batteriekapazität und Betriebsstundenanzeige, Sitzkontaktschalter, NOT-AUS, Zündschloss mit Schlüsselschalter, Hupe, 12V Steckdose

Stand März 2017 - vorbehaltlich technischer Änderungen